

Caratteristiche Tecniche MAXTER V50

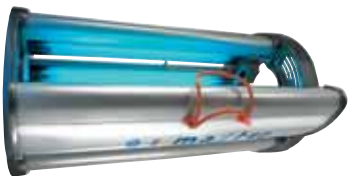

Le caratteristiche elencate sono valide salvo errori di stampa ed eventuali modifiche da parte del produttore. Il produttore si riserva di apportare eventuali modifiche richieste dalla normativa in vigore.

The characteristics listed are valid subject to printing errors and any changes made by the manufacturer. The manufacturer reserves the right to make any changes required by applicable legislative standards.

Les caractéristiques indiquées sont valables sauf erreurs d'impression et éventuelles modifications de la part du producteur. Le producteur se réserve d'apporter les éventuelles modifications exigées par les normes en vigueur.

Las características descritas son válidas salvo erratas de imprenta y posibles modificaciones introducidas por el fabricante. El fabricante se reserva el derecho de introducir modificaciones para adecuarse a la normativa vigente



Marchi di qualità a garanzia della conformità di tutti i componenti alle norme di sicurezza.

Quality marks to guarantee the conformity of all components to safety standards.

Les labels de qualité garantissent la conformité de tous les composants aux normes de sécurité.

Marcas de calidad como garantía de la conformidad de todos los componentes con las normas de seguridad.

ISO ITALIA S.P.A. Via G. di Vittorio, 30
S. SIlino di Livenza - 30029 Venezia - Italy

Tel. +39 0421 311700
Fax +39 0421 311702

contact@isotitalia.com
www.isotitalia.com

Display a cristalli liquidi antiriflesso, predisposto per connessione Internet e monitoraggio remoto

Pulsante per la selezione di uno dei 4 tempi di esposizione per il fototipo di pelle del cliente

Pulsante di emergenza

Controllo elettronico per il regolare funzionamento della ventilazione del solarium

Regolazione elettronica del flusso d'aria al viso e corpo

Contatore e contattascati digitali più contatore meccanico

OPTIONAL

Kit estrattore aria compresi 3 metri tubo da 25 cm diametro

Kit radio + sintesi vocale

Diffusore Aromi

Convogliatore Aria

Comando digitale a distanza

Geitoniera elettronica

model	n° lamps x W	power lamps	total absorption
V50/A1	50 x 160 - body	8 kw	9 kw - 14,4 A con DEC al massimo
V50/A2 DEC	50 x 160 - body	8 kw	9 kw - 14,4 A con DEC al minimo
V50/B2 DEC	4 x 400 face 36 x 160 body	10 x 140 body 8,76 kw	9,8 kw - 15 A 6,6 kw - 10 A

Power supply: 400V ± 10% 50/60 Hz 3N ~

On request: 230 V ± 10% 50/60 Hz 3 ~

Colors: ■ anthracite/grey

Width 229 cm _ Height 121 cm (closed) _ 162 cm (open)

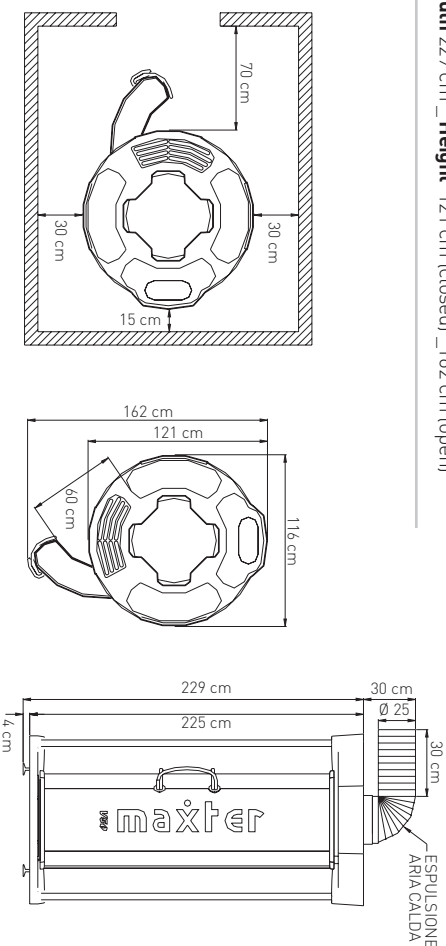

TECHNICAL CHARACTERISTICS INCLUDED

- Anti-reflection liquid-crystal display and remote monitoring
- Button to select one of 4 exposure times for skin phototype of user
- Emergency button
- Electronic monitoring of correct functioning of solarium ventilation
- Electronic variation of airflow to face and body
- Digital timer and unit counter plus mechanical timer

OPTIONALS

- Air extractor kit including 3 metres of hose, 25 cm diameter
- Complete radio CD kit + voice synthesis
- Aroma diffuser
- Air deflector
- Digital remote control
- Electronic token unit

CARACTÉRISTIQUES TECHNIQUES

- Afficheur à cristaux liquides antiréflex, préconfiguré pour connexion Internet et contrôle à distance
- Bouton-poussoir de sélection de l'un des 4 temps d'exposition pour le phototype de peau du client
- Bouton-poussoir d'urgence
- Contrôle électronique du bon fonctionnement de la ventilation du solarium
- Réglage électronique de l'émission d'air sur le visage et sur le corps
- Compteur de temps et compteur d'unités digitales plus compteur de temps mécanique

DÉDIÉES

- Kit extracteur d'air avec 3 mètres de tuyau de 25 cm de diamètre
- Kit radio CD complet + synthèse vocale
- Diffuseur d'arômes
- Convoyeur d'air
- Commande digitale à distance
- Distributeur de jetons électronique

CARACTERÍSTICAS TÉCNICAS

- Pantalla de cristal líquido antirreflejos, predispuesta para conexión a Internet y seguimiento a distancia
- Pulsadores para la selección de uno de los cuatro tiempos de exposición según el fototipo cutáneo del cliente
- Pulsador de emergencia
- Control electrónico para regular el funcionamiento de la ventilación del solarium
- Regulación electrónica del flujo de aire dirigido al rostro y el cuerpo
- Cuentalhoras y contador de pasos, ambos digitales, además de cuentalhoras mecánico

OPCIONALES

- Equipo de extracción de aire, incluidos 3 m de tubo de 25 cm de diámetro
- Aparato de radio y CD completo + síntesis vocal
- Difusor de aromas
- Conductor de aire
- Mandos a distancia digital
- Caja de fichas electrónica



maxter V50-ER

BODY LINE | LOW PRESSURE | HIGH PRESSURE

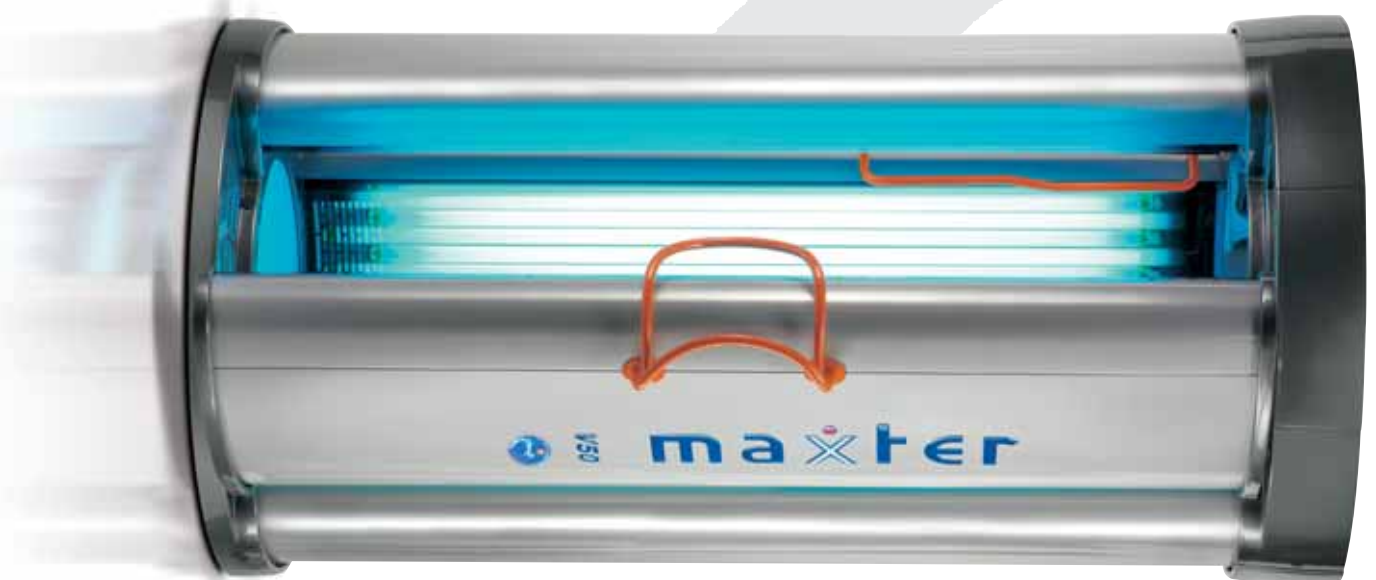

LA POTENZA, LA SICUREZZA

Maxter V50 è una cabina altamente tecnologica, dotata di ben 4 superfici abbronzanti, con 50 tubi da 160 Watt, alternati in altezza per offrire l'abbronzatura più completa a persone di tutte le stature, fino ad un metro e novanta. La sicurezza è garantita dai dispositivi ISO ITALIA, sempre all'avanguardia, e dai plexiglas curvi che separano l'utente dai tubi abbronzanti. La seduta abbronzante in un Maxter V50 è un momento di vero benessere, grazie a tutti gli elementi di comfort, dalla ventilazione alle maniglie d'appoggio, e soprattutto alla sensazione di trovarsi all'aperto, avvolti dalla luce.



POWER AND SAFETY

Maxter V50 is a highly technological cabin featuring 4 tanning panels with 50 160 W tubes, alternating in height to ensure complete tanning for users of all heights up to 190 cm. Safety is guaranteed by I.SO ITALIA devices, advanced as always, and by curved plexiglas sheets separating the user from the tanning tubes. A tanning session in a Maxter V50 is a moment of pure well-being, with everything planned for comfort, from ventilation through to support handles, and above all thanks to the sensation of being outdoors, bathed in light.



LA PUISSANCE, LA SECURITE

Maxter V50 est une cabine hautement technologique, dotée de bien 4 surfaces bronzantes, avec 50 tubes de 160 Watts à hauteur alternée pour offrir un bronzage plus complet à des personnes de toutes tailles, jusqu'à un mètre quatre-vingt-dix. La sécurité est garantie par des dispositifs I.SO ITALIA, toujours d'avant-garde, et par des plexiglas courbes séparant l'utilisateur des tubes bronzants. Une séance bronzante dans un Maxter V50 est un moment de véritable bien-être grâce à tous ses éléments de confort, de la ventilation aux poignées d'appui et, surtout, à la sensation de se trouver dans un espace ouvert, enveloppés de lumière.



POTENCIA Y SEGURIDAD

Maxter V50 es una cabina altamente tecnológica, dotada de nada menos que cuatro superficies bronceadoras, con 50 tubos de 160 vatios, alternados en altura para ofrecer el bronceado más completo a personas de todas las estaturas (hasta un metro y noventa). La seguridad queda garantizada por los dispositivos de I.SO ITALIA, siempre de primera calidad, y por las superficies de plexiglas curvadas que separan al usuario de los tubos bronceadores. La sesión de bronceado en un Maxter V50 es un momento de verdadero placer y bienestar, gracias a todos los elementos de confort con los que cuenta, desde el sistema de ventilación hasta las asas de apoyo y, sobre todo, gracias a la sensación que nos proporciona, pues nos parece como si estuviéramos al aire libre, bañados por la luz.



LA DOCCIA SOLARE IDEALE

Il comfort è garantito dal design a linee aperte, che elimina completamente la spiacevole sensazione di claustrofobia delle docce abbronzanti tradizionali, e da una ventilazione direzionabile, con 8 livelli di intensità, efficace e potente. Con la nuova tecnologia DEC (Dynamic Energy Control) è possibile, inoltre gestire e controllare elettronicamente le lampade e variare l'emissione del solarium



THE IDEAL SOLAR SHOWER

Comfort is guaranteed by the open styling, which completely eliminates the unpleasant sensations of claustrophobia generated by conventional solar showers, and by orientable ventilation, efficient, powerful and with 8 intensity levels. The new DEC (Dynamic Energy Control) technology also allows lamps to be controlled and monitored electronically, varying the UV emissions of the solarium.

LA DOUCHE SOLAIRE IDEALE

Le confort est garanti par un design caractérisé par des lignes ouvertes, qui élimine complètement la désagréable sensation de claustrophobie des douches bronzantes traditionnelles, et par une ventilation directionnable à 8 niveaux d'intensité, efficace et puissante. Par ailleurs, la nouvelle technologie DEC (Dynamic Energy Control) permet de gérer et de contrôler électroniquement les lampes et de varier l'émission du solarium.

LA DUCHA SOLAR IDEAL

El confort queda garantizado por el diseño, de líneas abiertas, que elimina por completo esa desagradable sensación de claustrofobia que suelen generar las duchas bronceadoras tradicionales, y por un sistema de ventilación orientable, con ocho niveles de intensidad, eficaz y potente. Con la nueva tecnología de control dinámico de la energía DEC (Dynamic Energy Control), además, existe la posibilidad de manejar y controlar electrónicamente las lámparas y variar la emisión del solarium.



TOTAL SAFETY

The technological solutions developed by I.SO ITALIA for the maximum safety of final users are always totally advanced, and Maxter V50 is designed to prevent all possible contact with the tanning tubes, without mesh grilles but instead with protective plexiglas screens to avoid all problems. Technical solutions for enhanced safety include electronic monitoring of the absence of damage to filters, operating temperature and correct operation of the solarium ventilation system, with automatic halting of tanning sessions in case of malfunctions.



SECURITE TOTALE

Pour la plus grande sécurité du client final, I.SO ITALIA adopte toujours des solutions technologiques de pointe: ainsi, Maxter V50 est réalisé de façon à éviter tout contact avec les tubes rayonnants. Pas de grilles mais un plexiglas de protection évitant tous types de problèmes. Les solutions techniques de sécurité prévoient, entre autre, des contrôles électroniques d'intégrité des filtres, de la température d'exercice et du bon fonctionnement du système de ventilation du solarium, qui interviennent pour l'interruption automatique de la séance en cas de dysfonctionnements.



SEGURIDAD TOTAL

Las soluciones tecnológicas adoptadas por I.SO ITALIA para garantizar la máxima seguridad del cliente final siempre están en la vanguardia. Así, por ejemplo, Maxter V50 está fabricado de manera que se impide todo contacto del usuario con los tubos de irradiación: Nada de rejillas, pues, sino una superficie de protección de plexiglás que evita cualquier clase de problema. Entre las soluciones técnicas de seguridad, cabe destacar el control electrónico de posición de los filtros, así como de la rotura de los tubos, así como del buen funcionamiento de la ventilación del solarium. Este sistema de control interrumpirá de forma automática la sesión de bronceado en caso de avería o funcionamiento incorrecto.



SICUREZZA TOTALE

Le soluzioni tecnologiche adottate da I.SO ITALIA per la massima sicurezza del cliente finale sono sempre all'avanguardia. Maxter V50, ad esempio, è realizzato in modo da evitare qualsiasi contatto con i tubi irradianti. Niente griglie quindi, ma un plexiglas protettivo che evita ogni tipo di problemi. Tra le soluzioni tecniche per la sicurezza, i controlli elettronici di integrità dei filtri, della temperatura di esercizio, del regolare funzionamento dell'impianto di ventilazione del solarium intervengono per interrompere automaticamente la seduta in caso di malfunzionamenti.



I CLASSICI DEL FUTURO

Nella migliore tradizione I:SO ITALIA, i solarium della linea Maxter sono tecnologia e design orientati al futuro per la massima gratificazione del cliente. Maxter V50 vi informa su quante sedute sono state effettuate, quante ore ha lavorato e quando è il momento di cambiare lampade. Può offrire quattro diversi programmi di abbronzatura. I messaggi della sintesi vocale che dà indicazioni sulla corretta abbronzatura sono personalizzabili.

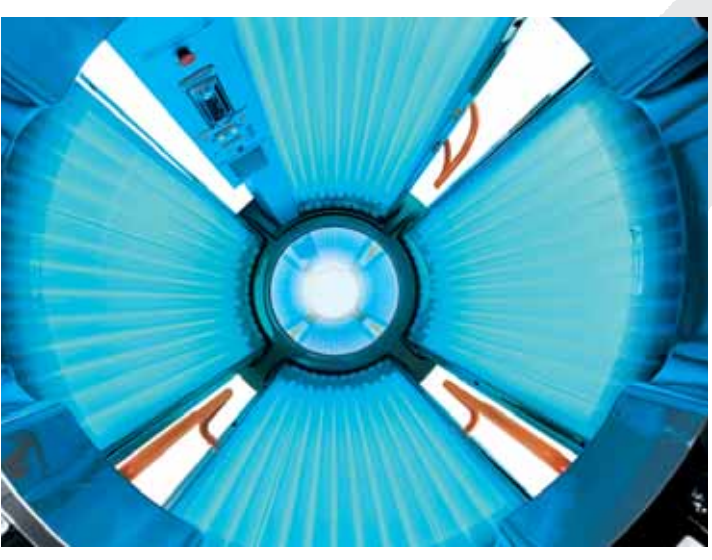



THE CLASSICS OF THE FUTURE

In the best traditions of I.SO ITALIA, the design and technology of the solariums of the Maxter line look towards the future, concentrating on maximum user satisfaction. Maxter V50 gives details on the number of sessions completed, the hours of operation and the right moment to change lamps. It can offer four different tanning programmes. The voice synthesis messages giving information on correct tanning can be personalized.

LES CLASSIQUES DU FUTUR

Selon la meilleure tradition I.SO ITALIA, les solariums de la ligne Maxter offrent une technologie et un design orientés vers le futur pour une gratification maximale du client. Maxter V50 indique le nombre de séances réalisé, les heures de fonctionnement effectuées et le moment auquel les lampes doivent être remplacées. Il peut offrir quatre programmes de bronzage différents. Les messages de synthèse vocale fournissant les indications relatives à un bronzage correct sont personnalisables.

LOS CLÁSICOS DEL FUTURO

De acuerdo con la tradicional política de alta calidad de I.SO ITALIA, los solariums de la línea Maxter incorporan una tecnología y un diseño orientados hacia el futuro para ofrecerle la máxima comodidad al cliente. Maxter V50 nos informa del número de sesiones que ha efectuado, de cuántas horas ha trabajado y de cuándo es el momento de cambiar las lámparas. Puede ofrecer hasta cuatro programas de bronceado diferentes. Los mensajes de la síntesis vocal, mediante los cuales se suministran indicaciones sobre el correcto bronceado, se pueden personalizar.

